



OPETUSHALLITUS
UTBILDNINGSSTYRELSEN

Varhaiskasvatuksen ja esi- ja perusopetuksen viitearkkitehtuurien toiminta-arkkitehtuurit

Sami Mäkinen, IT-arkkitehti
Opetushallitus



Eräs tulkinta perusopetuslaista

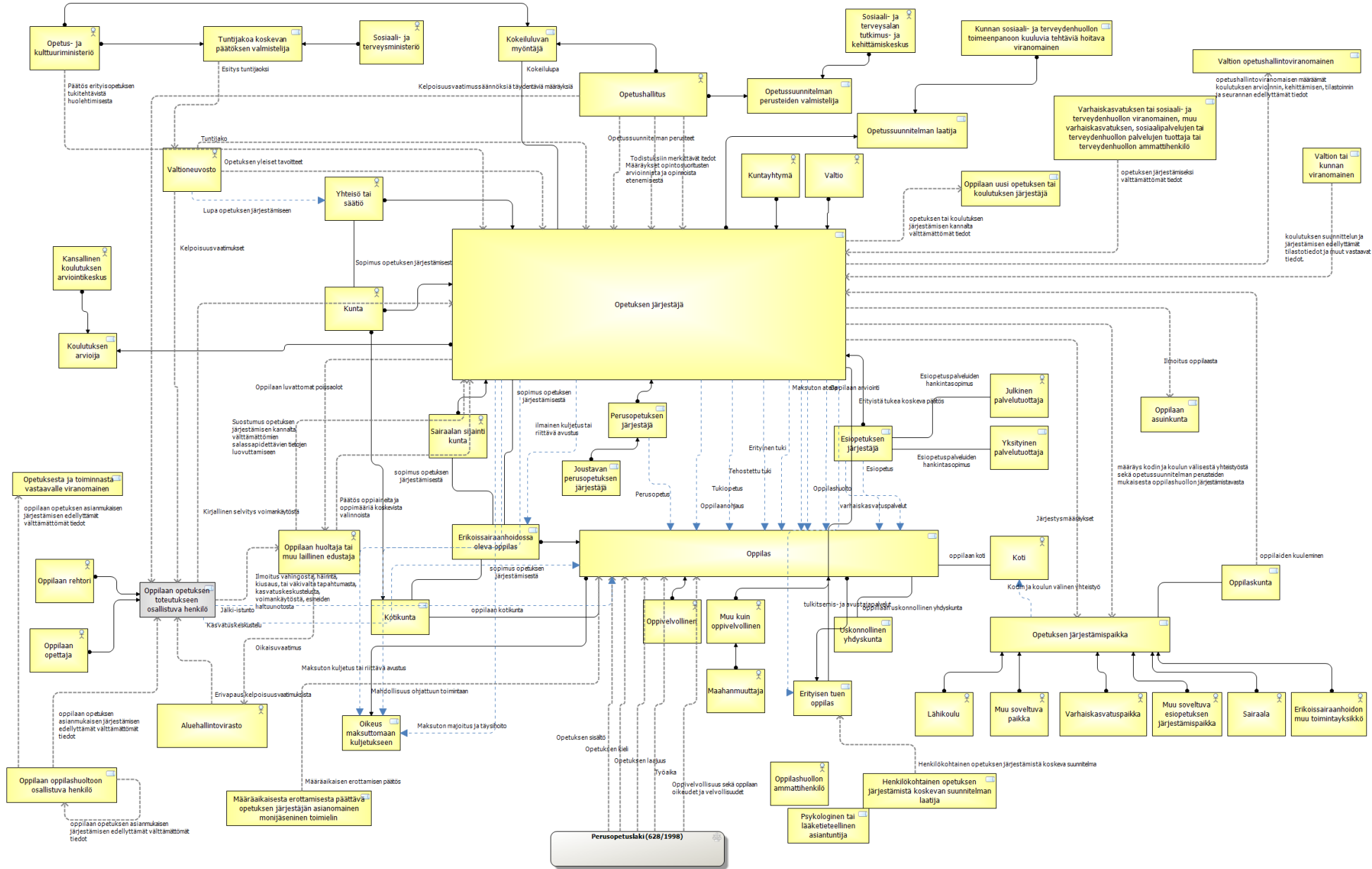

Eräs tulkinta varhaiskasvatuslaista

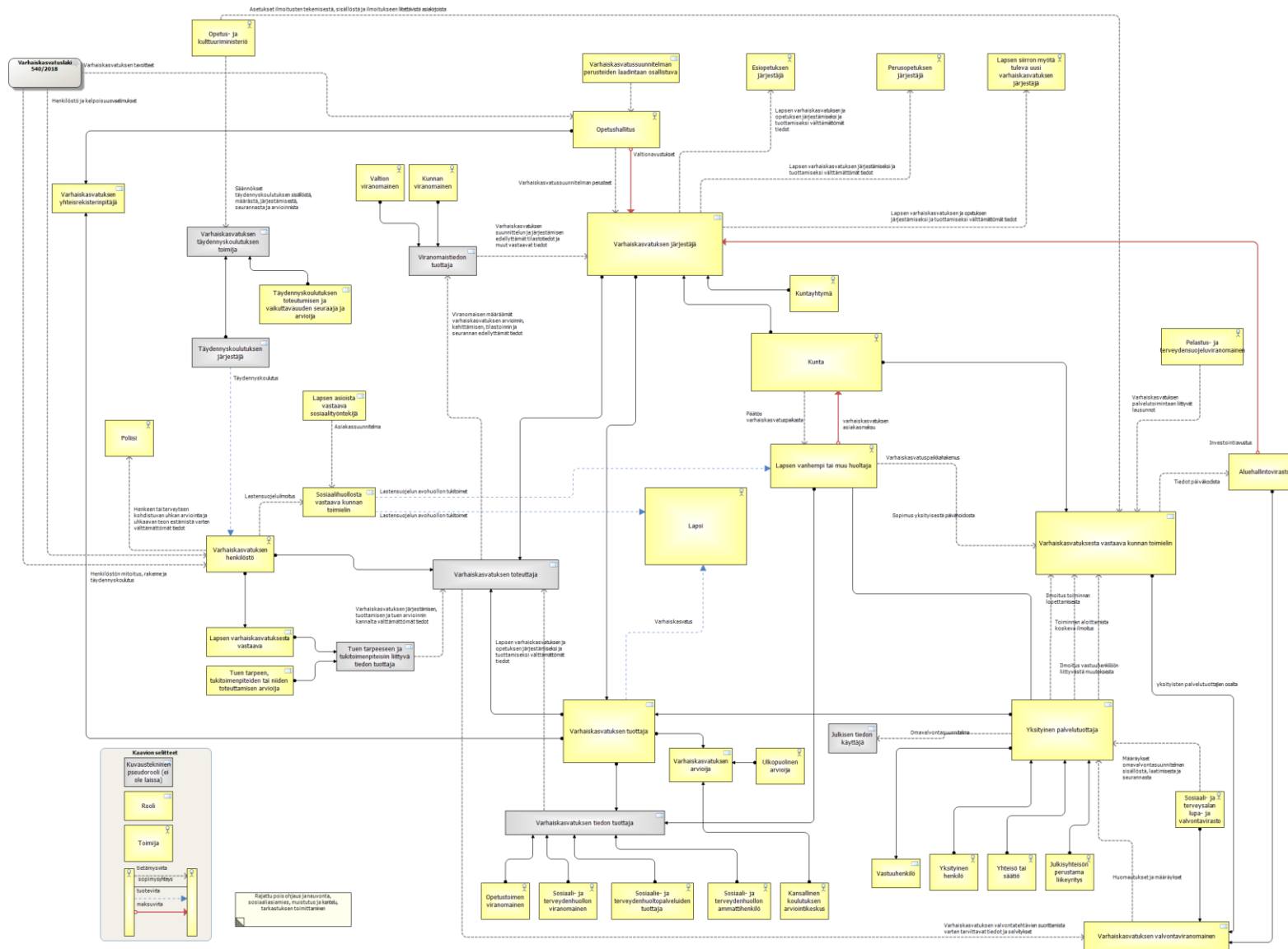

Viitearkkitehtuurien tausta ja tarkoitus

- Varhaiskasvatuksen ja esi-opetuksen arkkitehtuurityön tarkoituksena on kehittää toimialojen tiedonhallintaa hallinnon eri tasoilla sekä niiden välisissä tietovirroissa. Arkkitehtuurityöllä tuetaan lisäksi toimialojen digitalisaation ohjausta ja käytännön toimeenpanoa tulevaisuudessa. Varhaiskasvatuksen ja esi- ja perusopetuksen arkkitehtuurityöllä luodaan systemaattinen kuva toimialojen säädöspohjan edellyttämästä tiedonhallintakokonaisuudesta ja osaltaan se vastaa myös tiedonhallintalain edellyttämiin toimenpiteisiin. Tiedonhallintalain (906/2019) tarkoituksena on varmistaa:
 - Viranomaisten tietoaineistojen yhdenmukainen ja laadukas hallinta
 - Viranomaisaineistojen tietoturvallinen käsittely julkisuusperiaatteen toteuttamiseksi
 - Viranomaisten tietoaineistojen turvallinen ja tehokas hyödyntäminen viranomaisten tehtävien toteuttamiseksi
 - Viranomaisten palveluiden tarjoaminen hallinnon asiakkaille hyvää hallintatapaa noudattaen tuloksellisesti ja laadukkaasti
 - Tietojärjestelmien ja tietovarantojen yhteentoimivuuden edistäminen
- Vaikka tiedonhallintalaki ei edellytä arkkitehtuurityön toteuttamista, se on tunnustettu hyväksi menetelmäksi yllä mainittujen tavoitteiden edistämiseksi. Arkkitehtuurityö helpottaa ja tukee myös laajempaa digitalisaation ohjausta ja edelleen kehittämistä.

Toteutus

- Vuoden 2021 aikana kuvattiin varhaiskasvatuksen sekä esi- ja perusopetuksen arkkitehtuurin nykytilat.
- Syksyllä 2021 OKM teetti sidosryhmäkyselyn viitearkkitehtuurikuvauksista
- Keväällä 2022 kuvattiin myös varhaiskasvatuksen ja esi-opetuksen välistä nivelvaihetta.
- Tavoitetilan kuvaus on käynnistymässä ja toteutetaan hallinnon eri tasojen edustajien kanssa yhteisissä sidosryhmätyöpajoissa. Sidosryhmätyöpajojen vetämisestä vastaavat opetus- ja kulttuuriministeriö sekä Opetushallitus yhteistyössä.
- Työhön osallistuu edustajia OKM, OPH ja muutamasta kunnasta, joilla kehityshankkeita käynnissä

Nykytilakuvausten työmenetelmä

- Julkishallinnon arkkitehtuurisuositusten mukainen kuvausmenetelmä
- Nykytilan kuvauksen lähtökohtana olemassa oleva lainsäädäntö, palvelut ja tietojärjestelmät.
- Työssä tunnistettiin ja analysoitiin olemassa oleva lainsäädäntö.
- Tunnistettiin toimijat, toimijoiden välinen vuorovaikutukset, palvelut ja palveluita tuottavat prosessit työtyhmissä.
- Koostettiin tieto- ja tietojärjestelmäarkkitehtuurinäkömät pohjautuen nykytilaan.

Metamalli

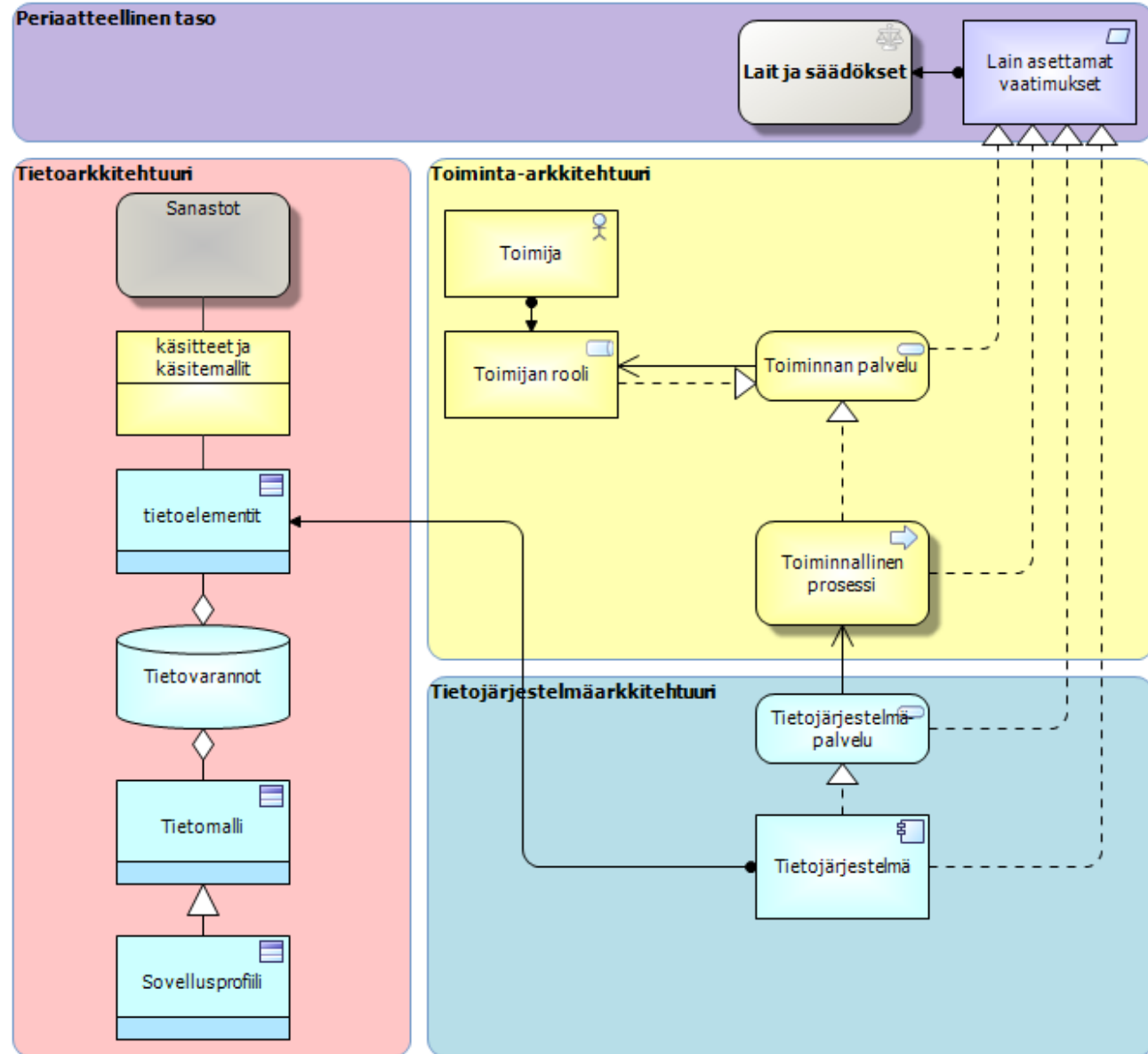

Toimijoiden kuvaus lukuohje

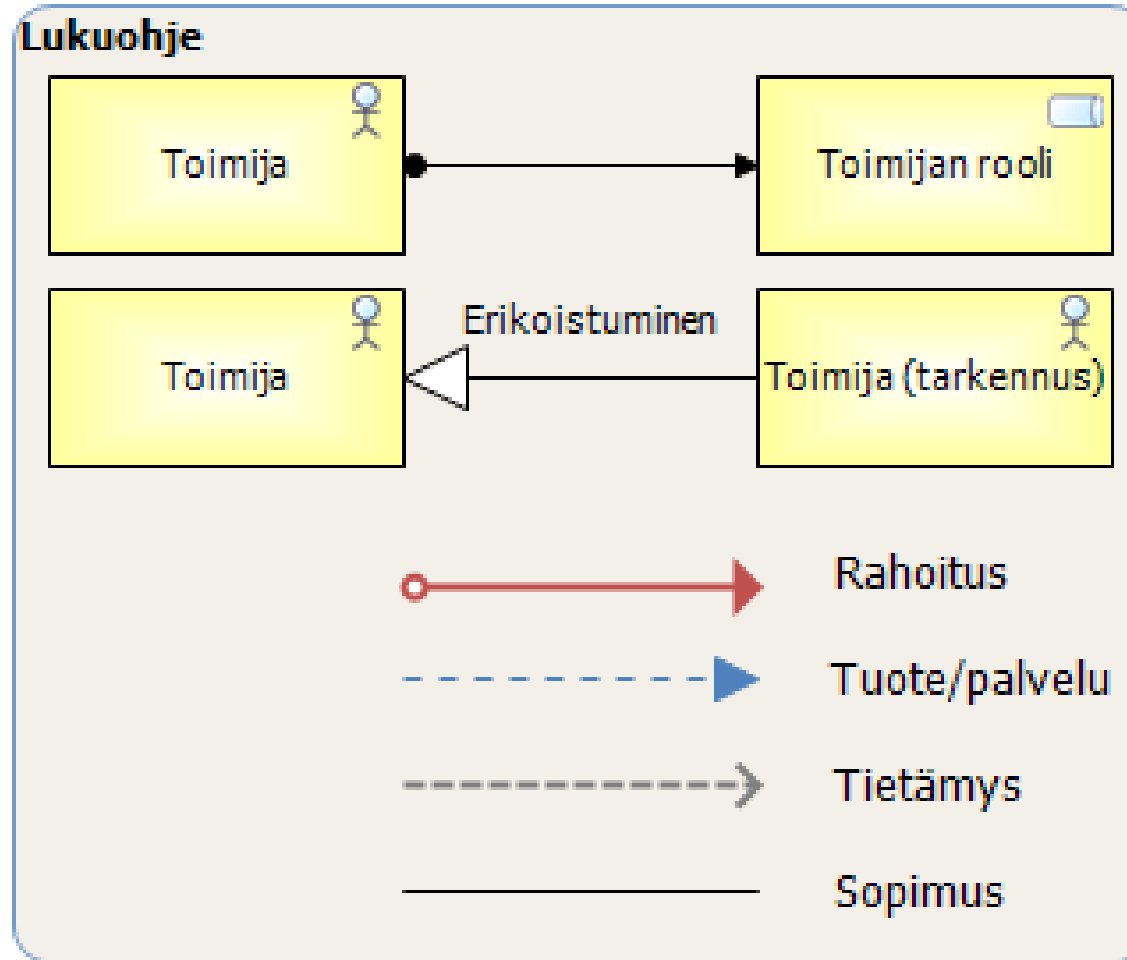

VAKAn toimijakartta

Varhaiskasvatuksen ohjauksen toimijat

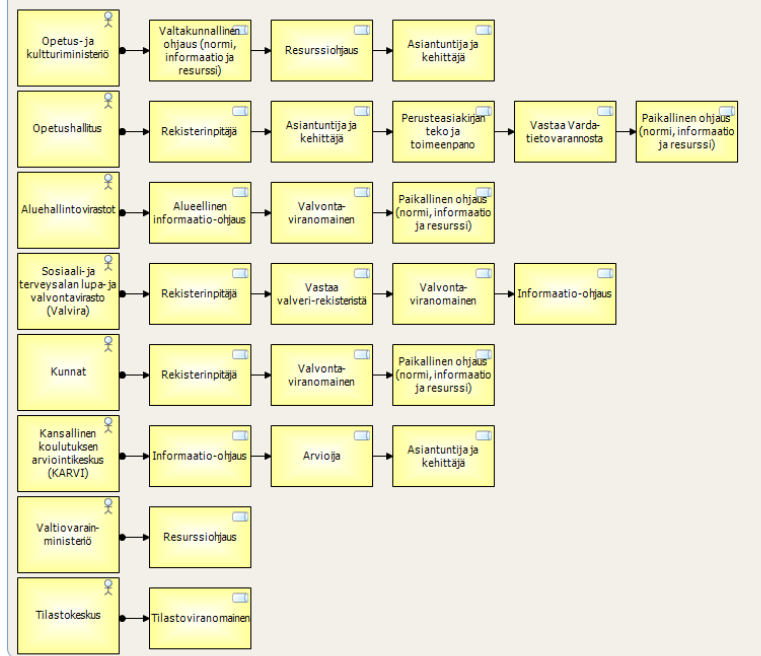

Varhaiskasvatustoimijat

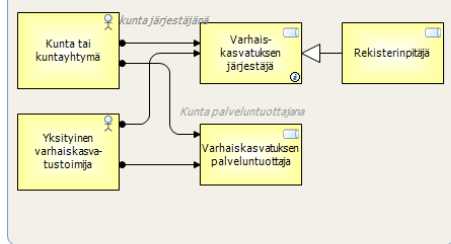

Varhaiskasvatustoiminnan kohteet

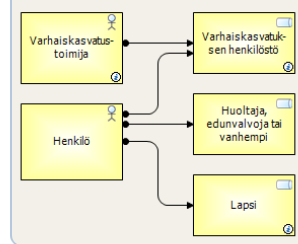

Päiväkoti ja avoin varhaiskasvatus

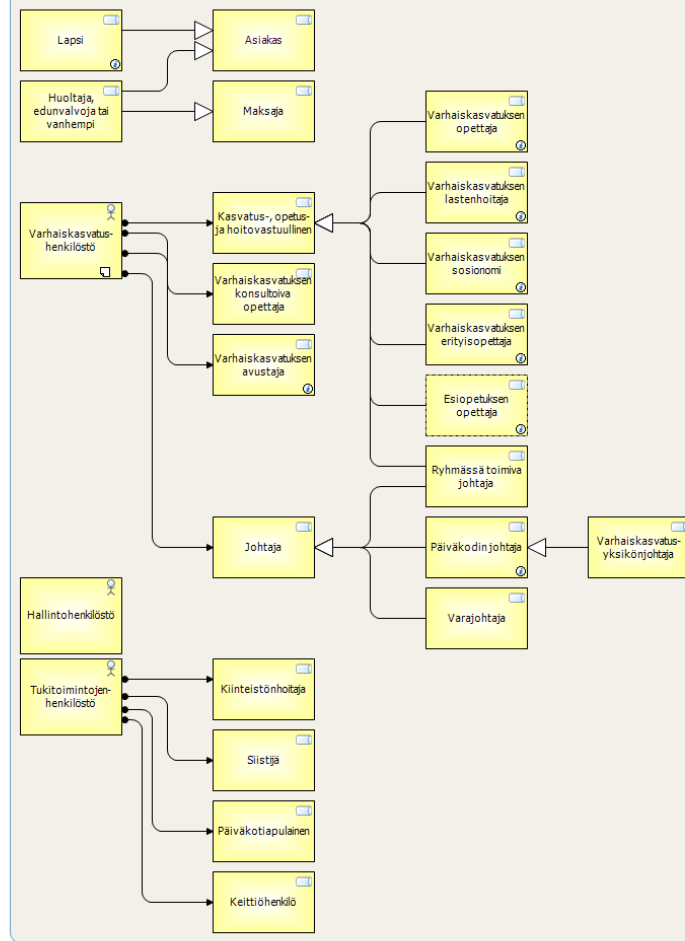

Perhepäivähoito

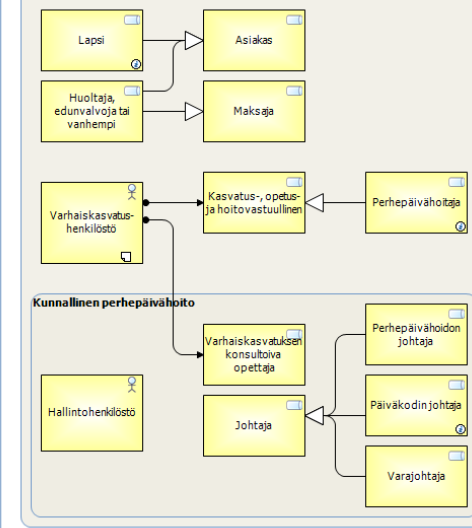

Ryhmäperhepäiväkoti

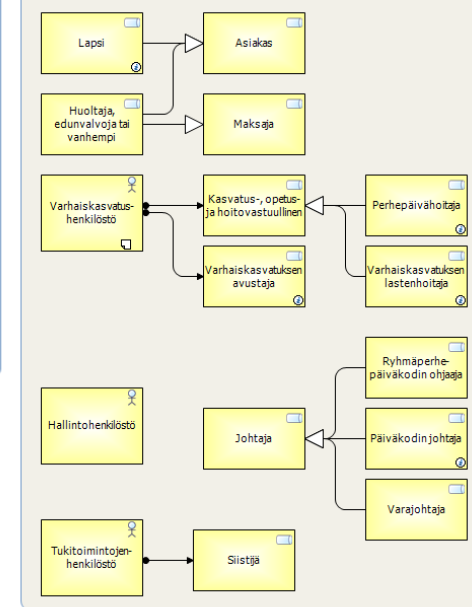

Muut palvelun tuottajat

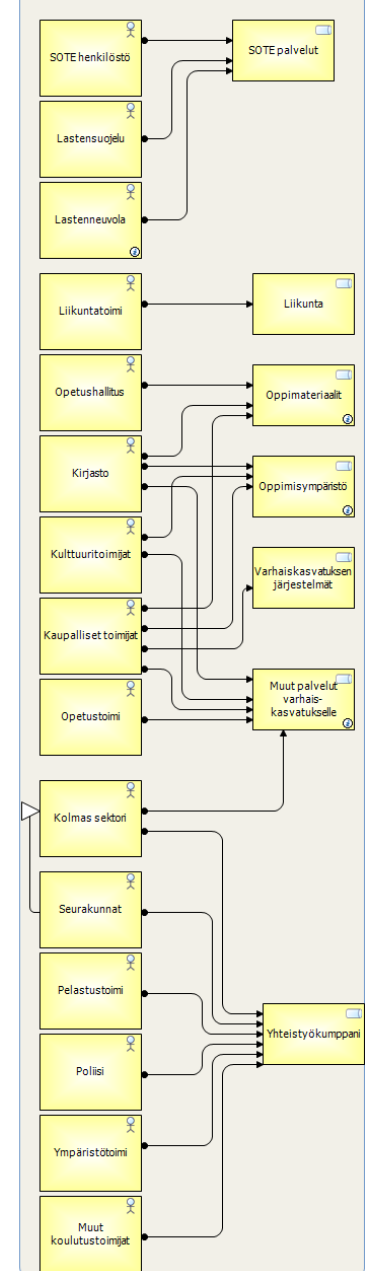

Seuraavissa kalvoissa osa-alueittain

VAKA ohjauksen toimijat

Varhaiskasvatuksen ohjauksen toimijat

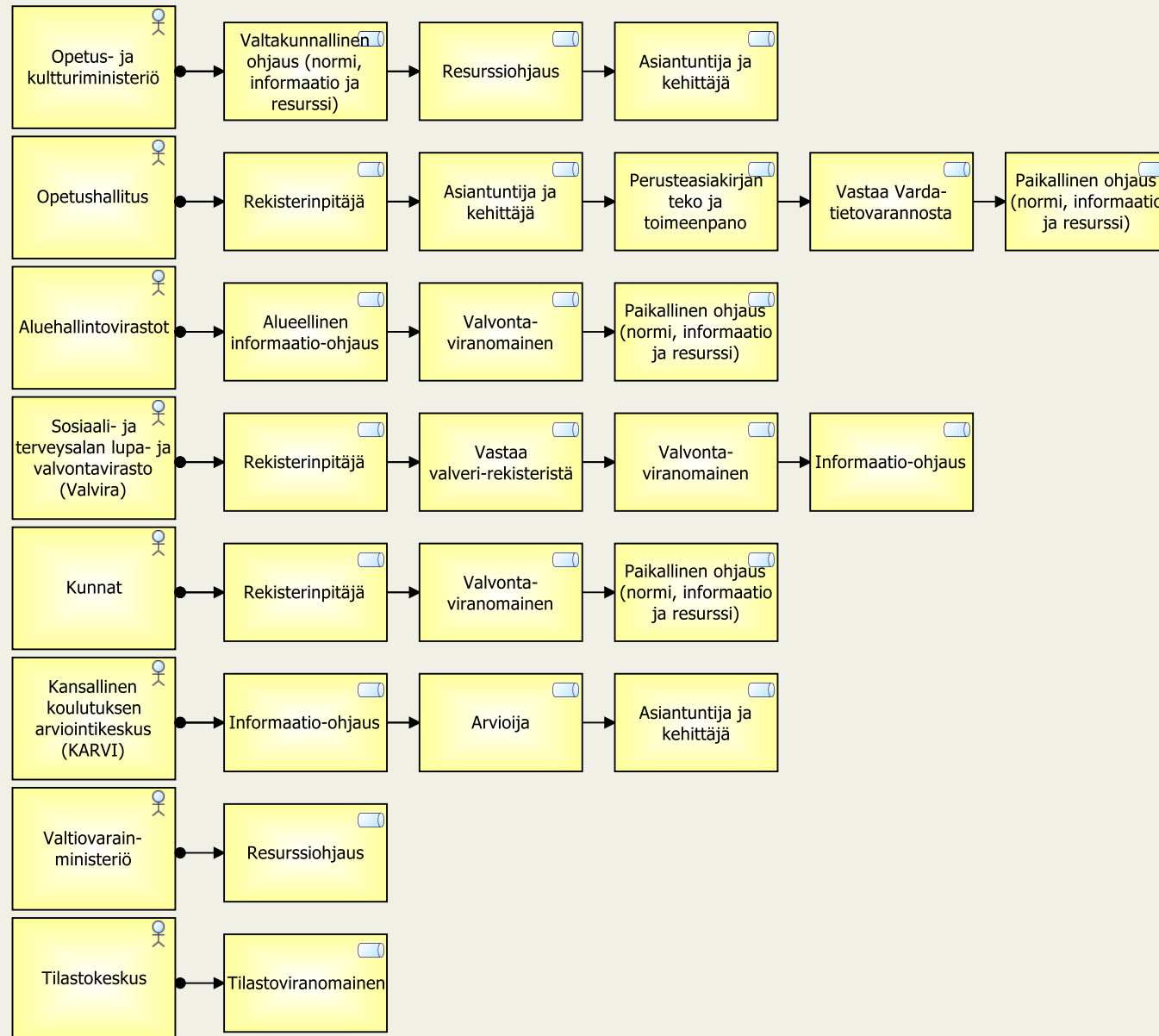

Varhaiskasvatustoimijat ja toiminnan kohteet

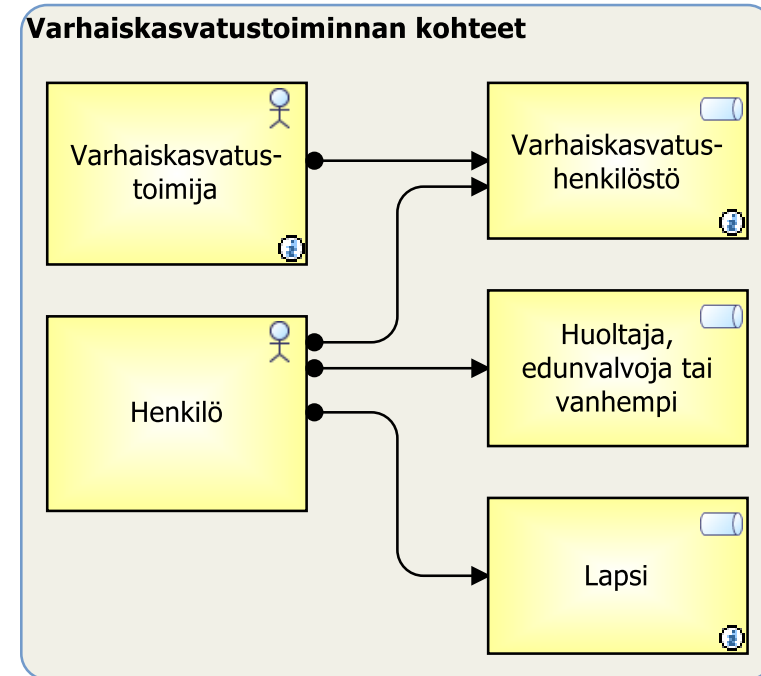
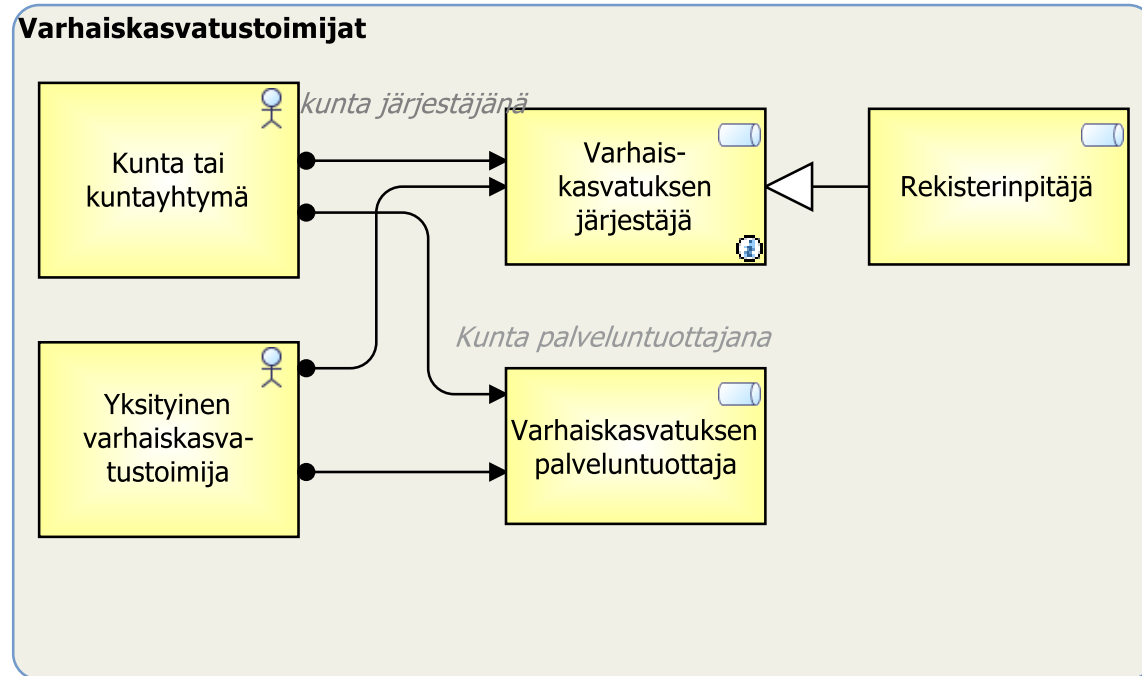

VAKA - Päiväkoti ja avoin varhaiskasvatus

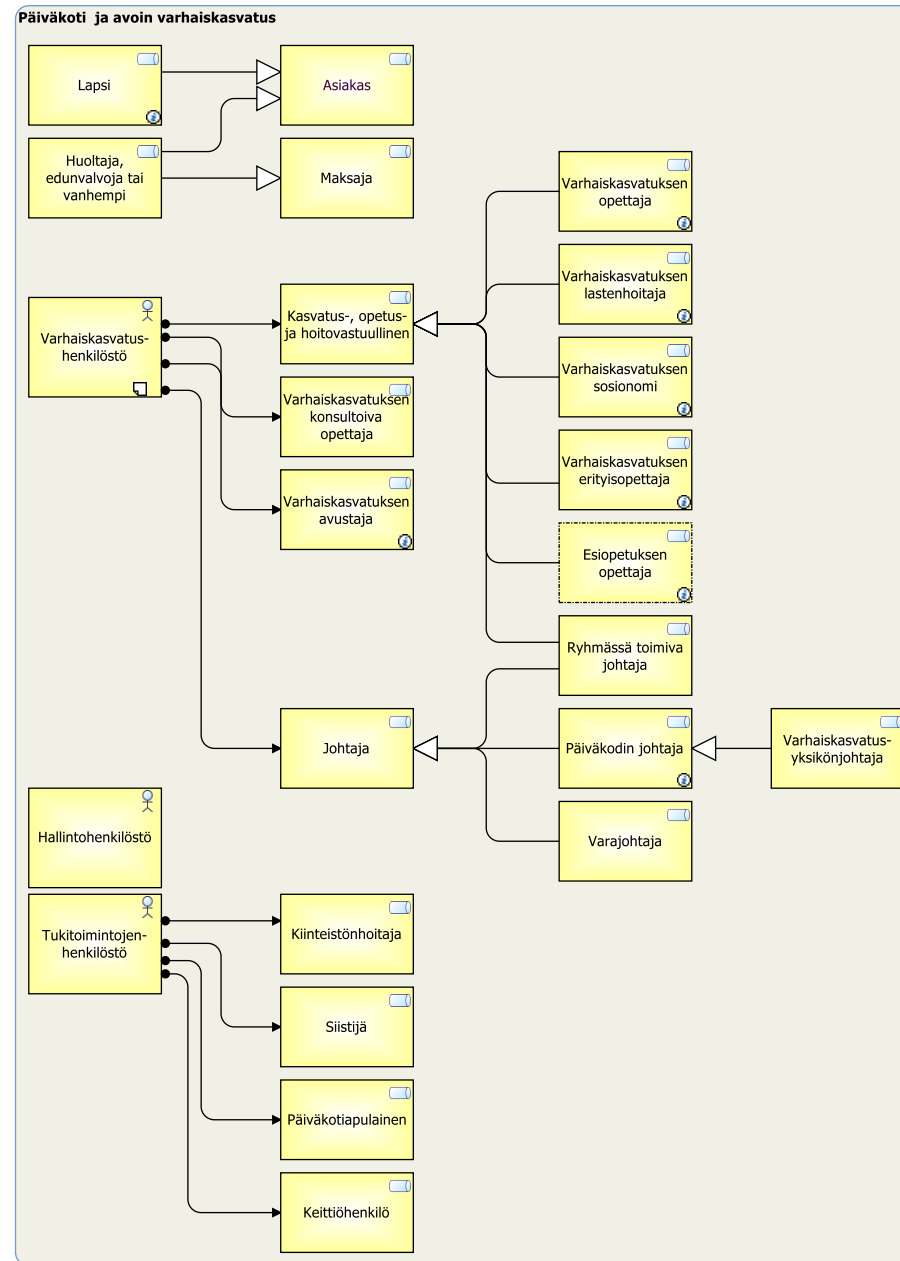

VAKA - Perhepäivähoito ja ryhmäperhepäiväkoti

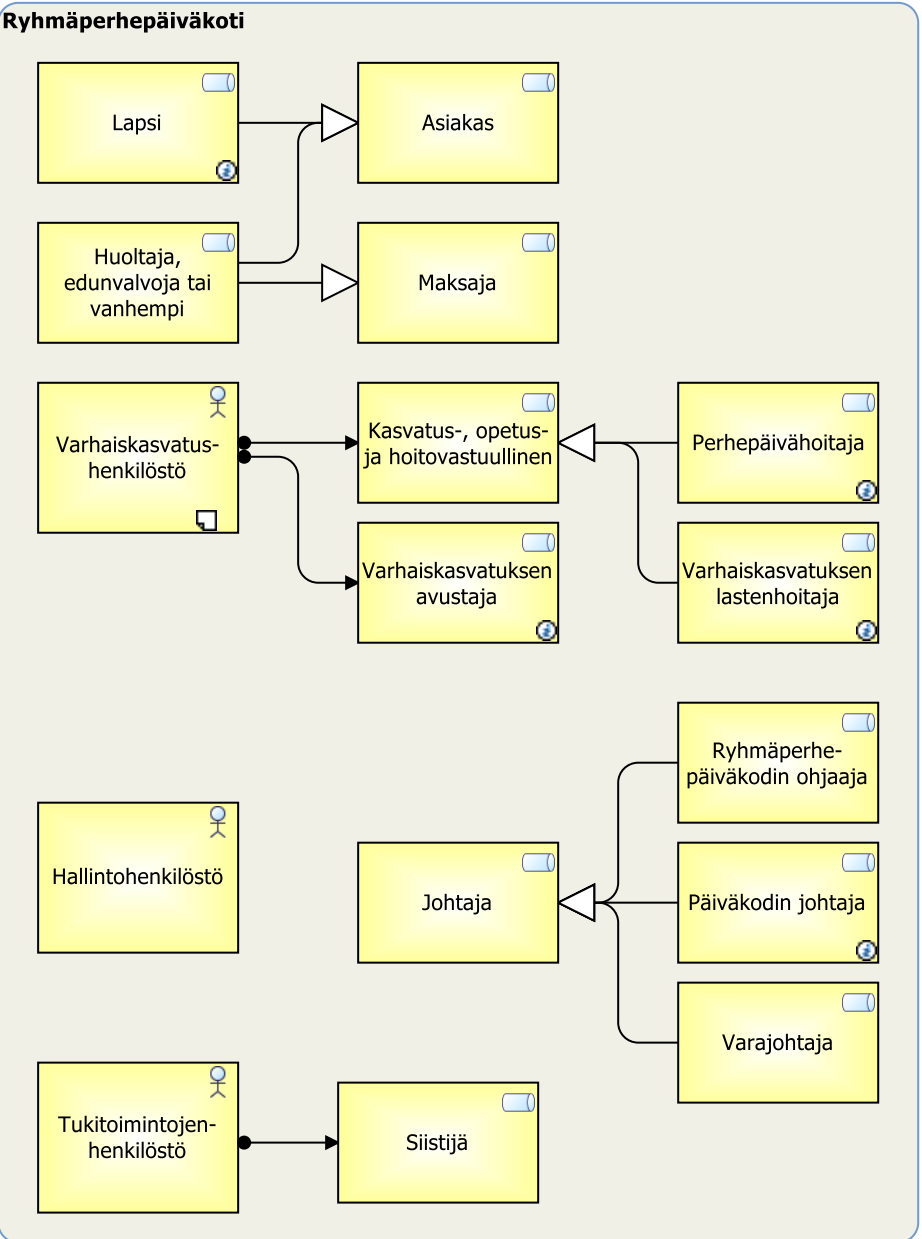
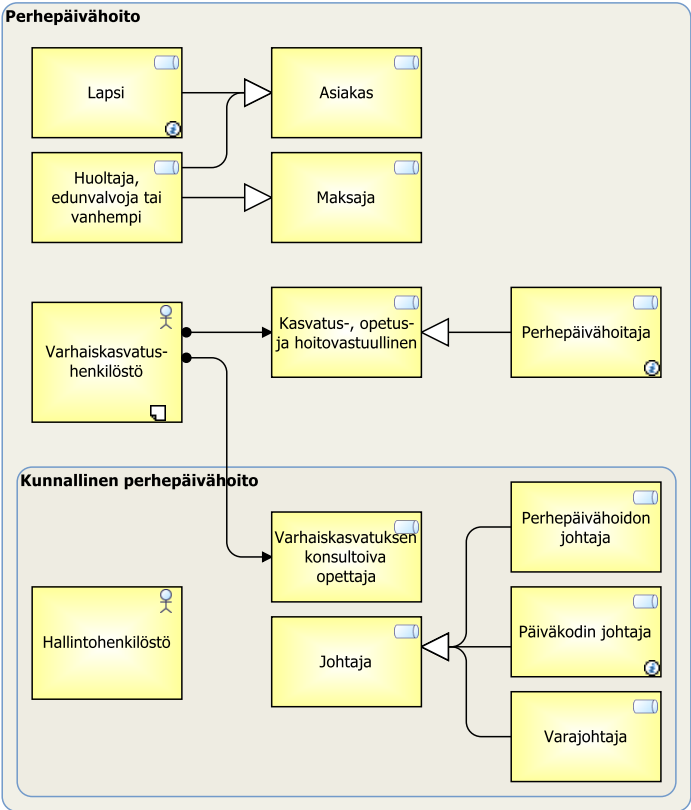

VAKA - Muut palvelun tuottajat

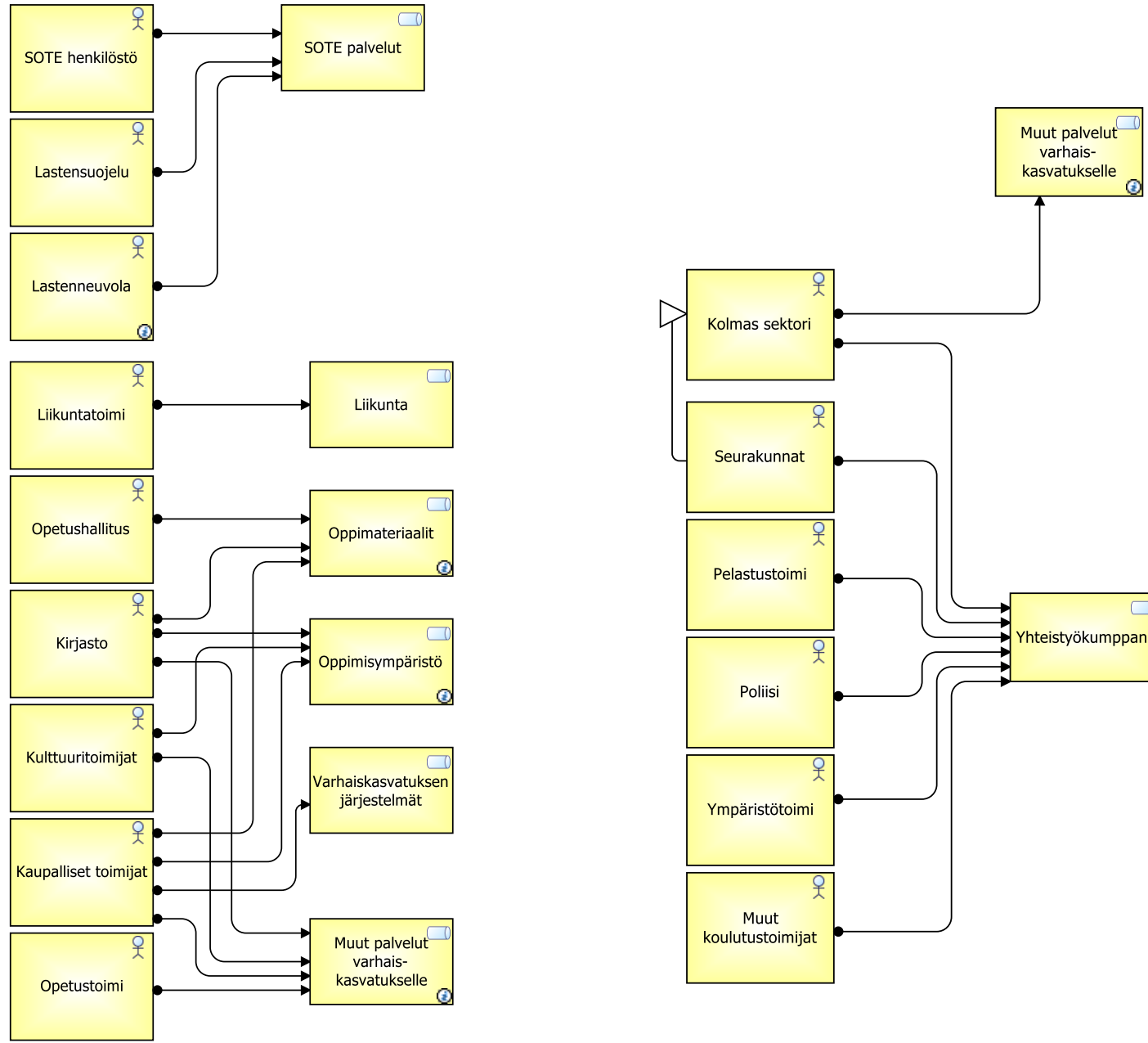

Yleisnäkymä VAKA toimijoiden välisestä vuorovaikutuksesta

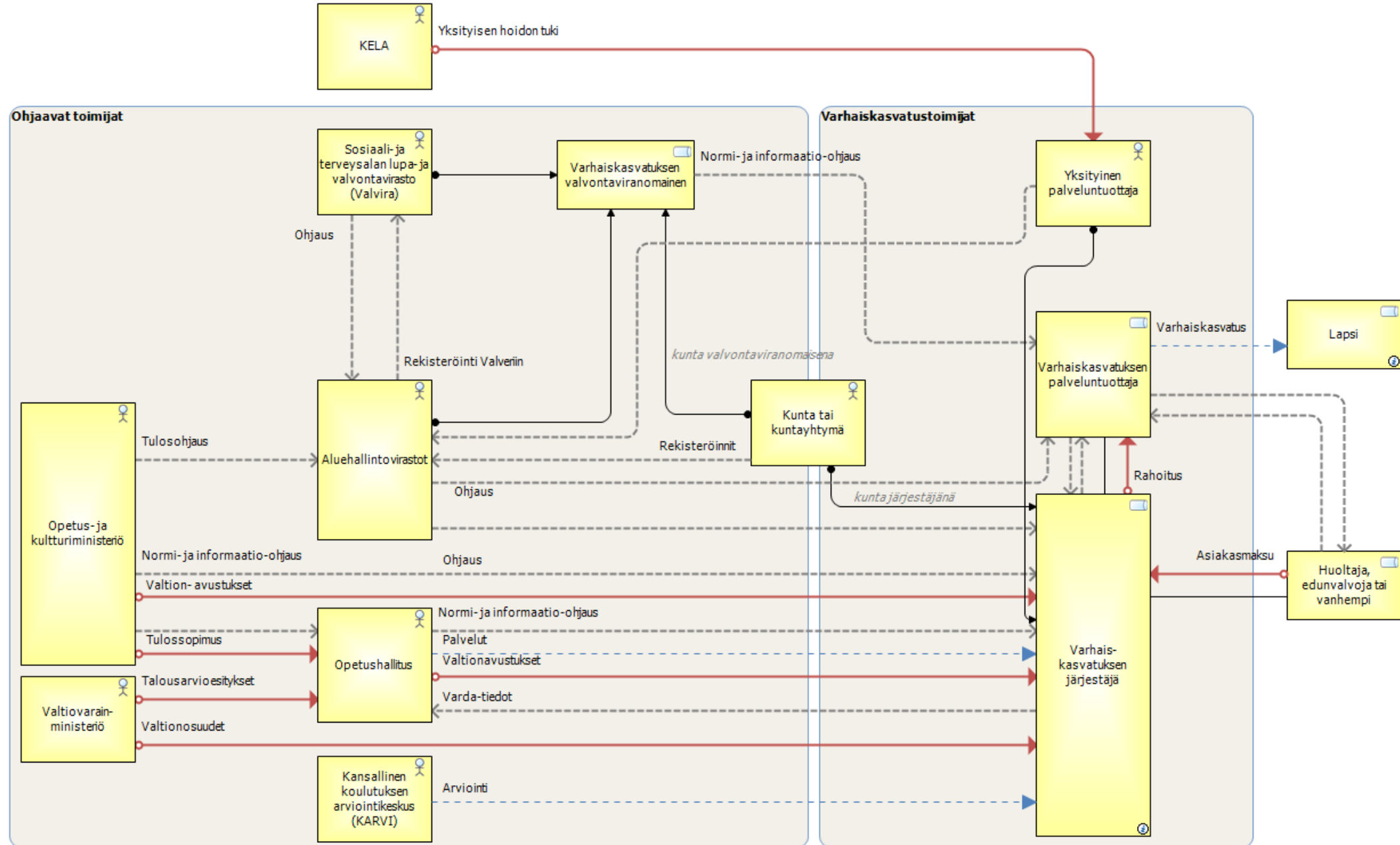

VAKA - Kasvatus-, opetus- ja hoitohenkilöstön ja lapsen välinen vuorovaikutus

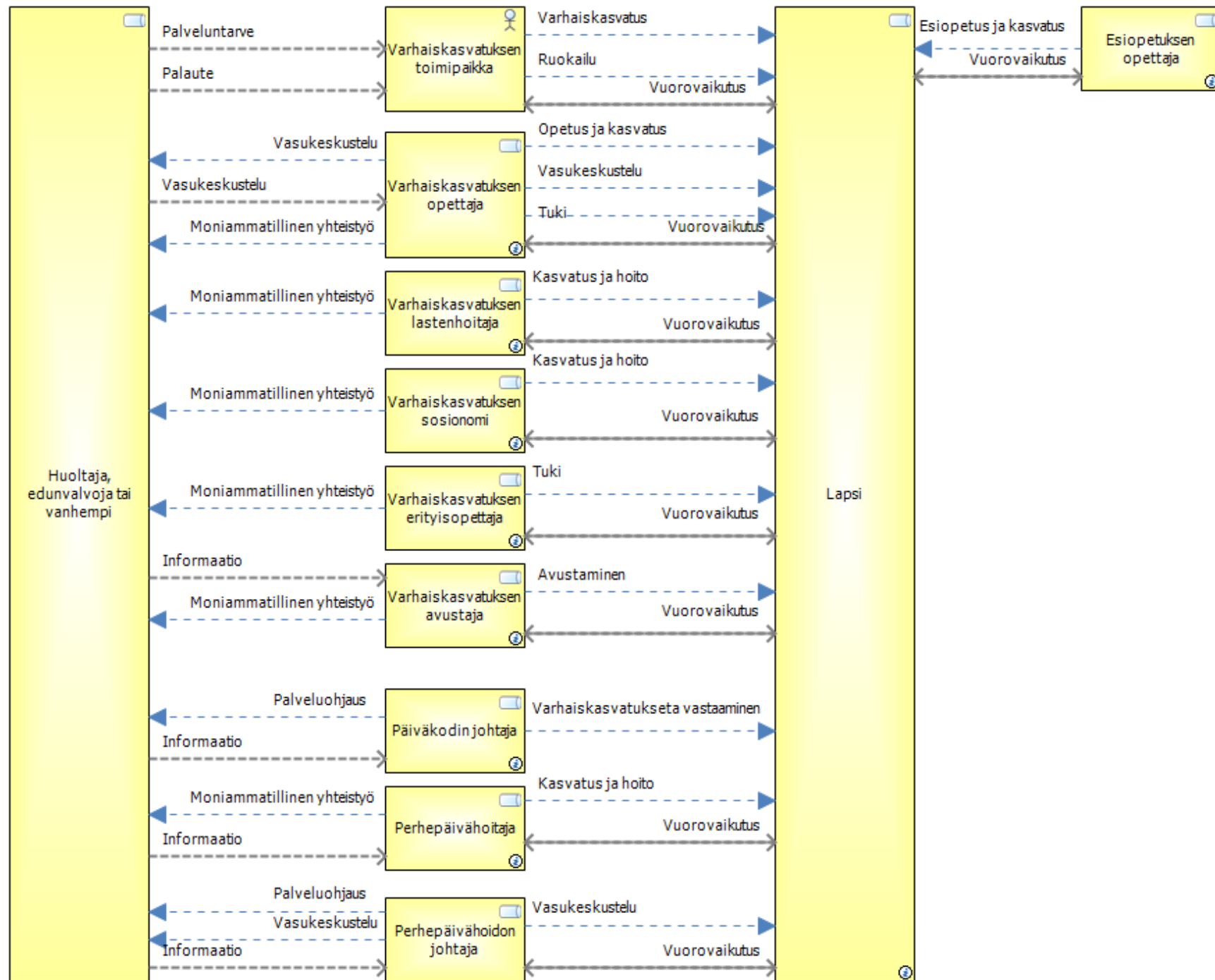

VAKAn palvelukartta

Opetus- ja kulttuuriministeriön palvelut (ohjaus ja suunnittelu)

Hallitusohjelman valmistelu

Hallitusohjelman toimeenpano ja organisointi

pitkän aikajänteiden toimintaedellytysten arviointi ja kehittämistarpeiden tunnistaminen

Budjettipalvelu

Rahoituspalvelu

Varhaiskasvatuksen ohjaus

Varhaiskasvatus-toimijoiden ohjaus

Varhaiskasvatusalan henkilöstön koulutuksen suunnittelu ja kehittäminen

Kehittämisen ohjaus

Virastojen ja muiden toimijoiden ohjaus

Asiantuntijapalvelut

Opetushallituksen palvelut varhaiskasvatukseen

Opintopolkupalvelut

Vardan kansalaisnäky

Varhaiskasvatus-suunnitelman perusteet

Varhaiskasvatuksen tietovaranto (Varda)

Verkostojen koordinaatio

Koulutukset ja tapahtumat

Vaka-täydennyskoulutukset

Toimeenpanon tuki

Ammatillisen koulutukintojen perusteet

Lapsen Vasun tuki
Huom uusi!

Vardan virkailijänäky

Tutkintojen tunnistaminen

Tietopalvelut

Oppimateriaalit ja julkaisut

Varhaiskasvatuksen valtionavustukset

Kehittämissuunnitelmat

KV-työ

OPH:n asiantuntijapalvelut

Informaatio-ohjaus

Paikallisen vasun työkalu

Koulutukset ja tapahtumat

Lausunnot

Järjestämispalvelut

Varhaiskasvatuksen järjestäminen

Paikallinen varhaiskasvatus-suunnitelma

Itsearviointi ja kehittämistyö

Tietoaaineistojen tuottaminen, hyödyntäminen ja rekisteröinti

Täydennyskoulutus

Kunnat ja kuntayhtymät

Hakeminen

Maksun määrääminen

Yksityiset

Yksityisten ilmoittautuminen kunnalle

Sopimus vaka-palvelusta

Lapsen varhaiskasvatus-suunnitelma

Monialainen yhteistyö

Fyysinen varhaiskasvatus-ympäristö

Lapsen Vasu

Varhaiskasvatuksen tuottaminen

Yksityisten ohjaus ja valvonta

Laskutus

Oma-avallontasuunnitelma

Henkilöstön johtaminen ja kehittäminen

Yhteistyö huoltajien kanssa

Asiakasturvallisuus

Varhaiskasvatuksen arviointi (Karvi)

Ulkoinen arviointi

Järjestäjien tukeminen laadunhallinnassa

Arvioinnin kehittäminen

AVIn palvelut

Alueellinen suunnittelu

Alueellinen ohjaus

Alueellinen valvonta

Ilmoitusten rekisteröinti

Tilastoviranomainen

"sotkanet.fi" (THL)

Tilastoviranomaisen palvelut

EPO toimijat ja niiden roolit

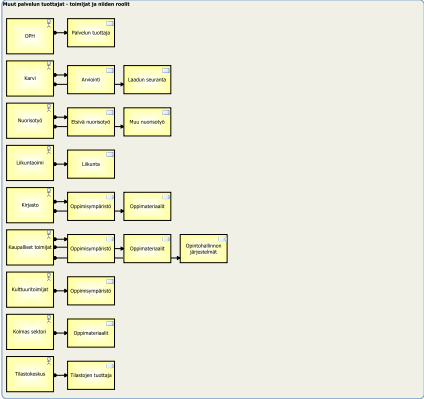
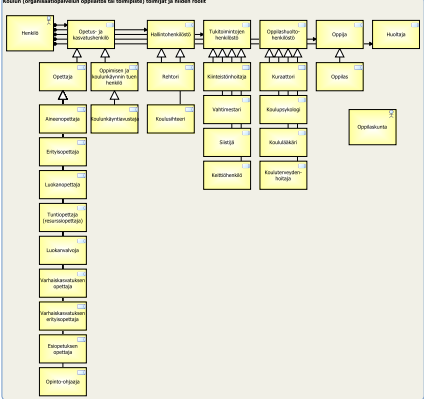
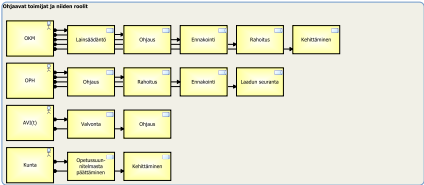

Seuraavissa kalvoissa osa-alueittain

EPO ohjaavat toimijat ja niiden roolit

Ohjaavat toimijat ja niiden roolit

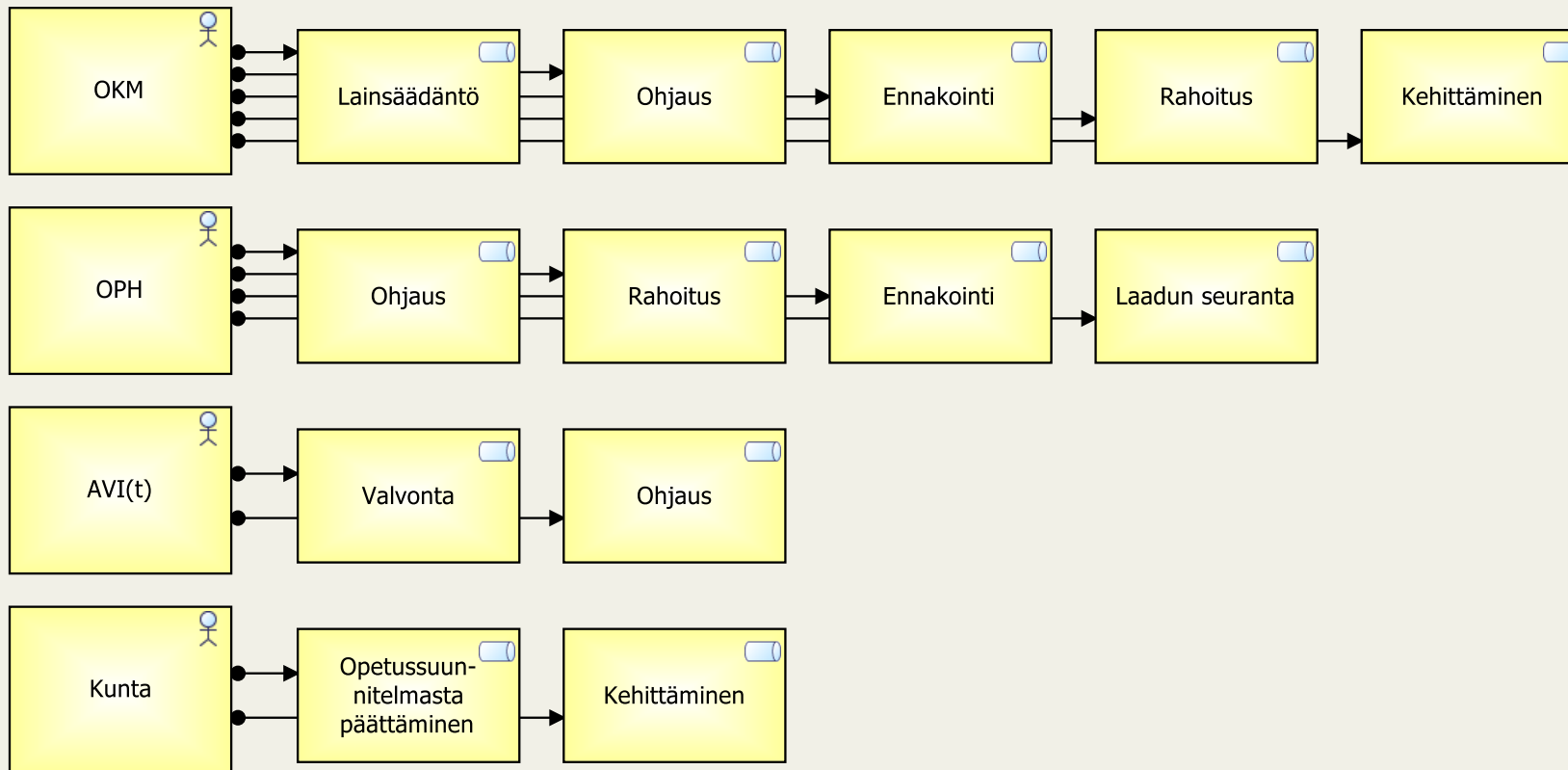

EPO - Opetuksen järjestäjä – toimijat ja niiden roolit

Opetuksen järjestäjä - toimijat ja niiden roolit

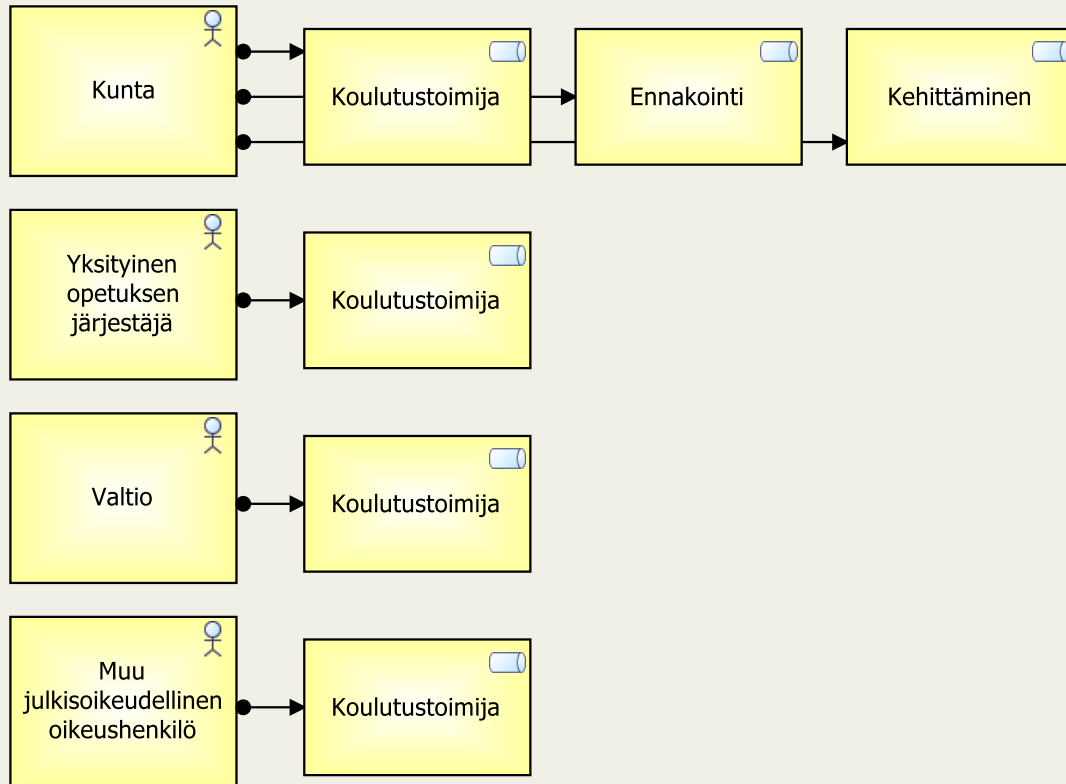

EPO - Koulun toimijat ja niiden roolit

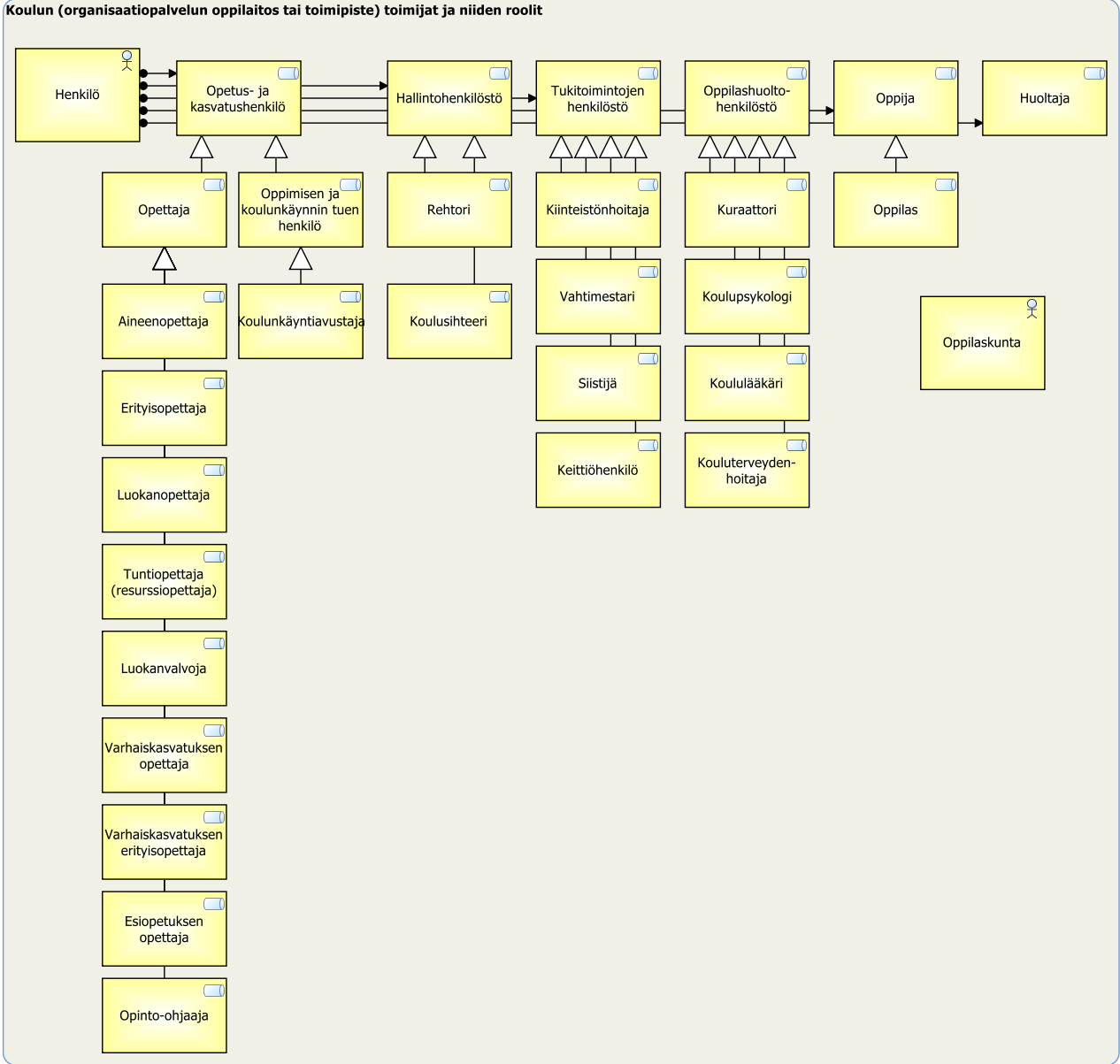

EPO - Muut palvelun tuottajat – toimijat ja niiden roolit

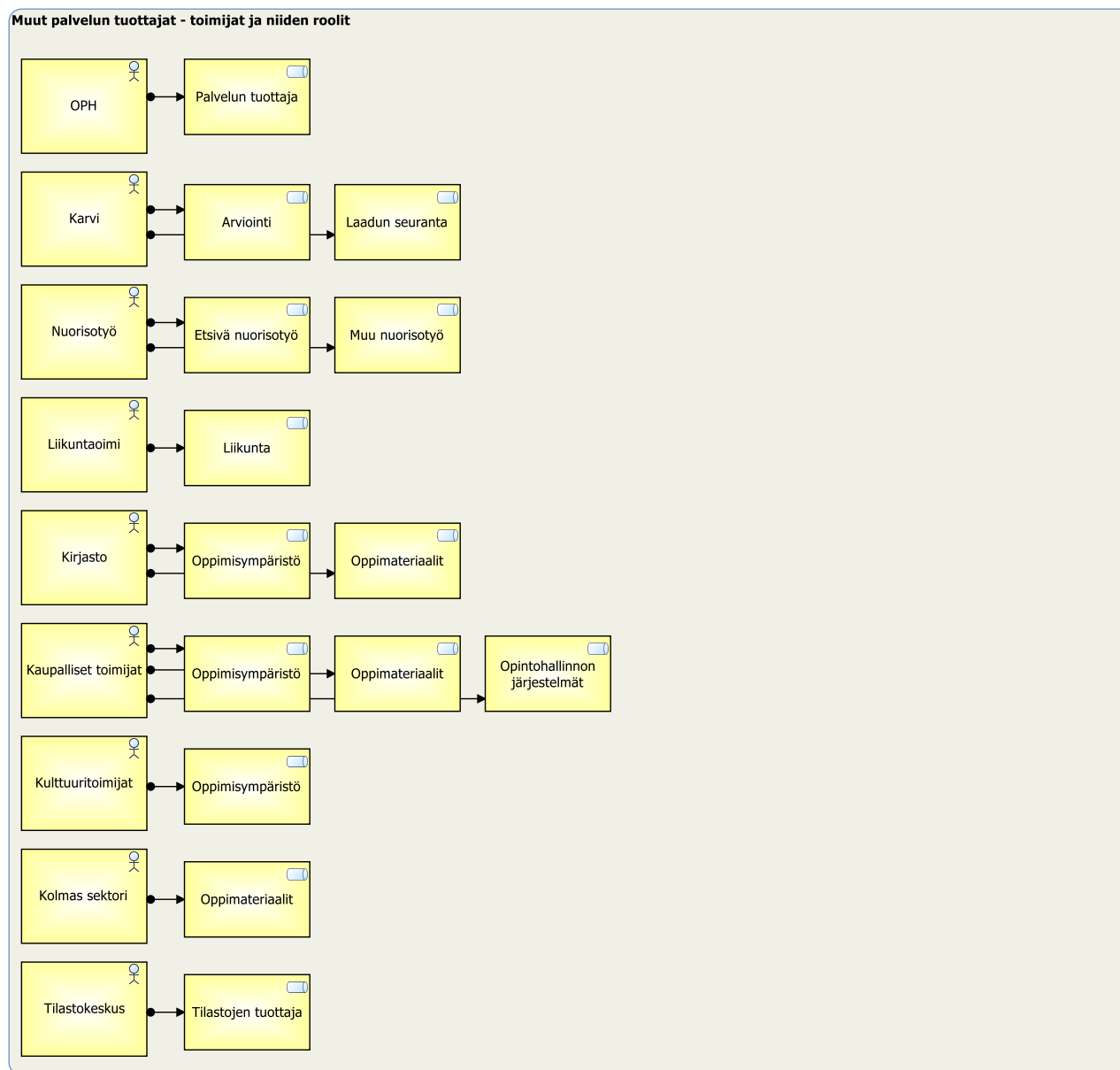

Keskeiset esi- ja perusopetuksentoimijoiden vuorovaikutussuhteet

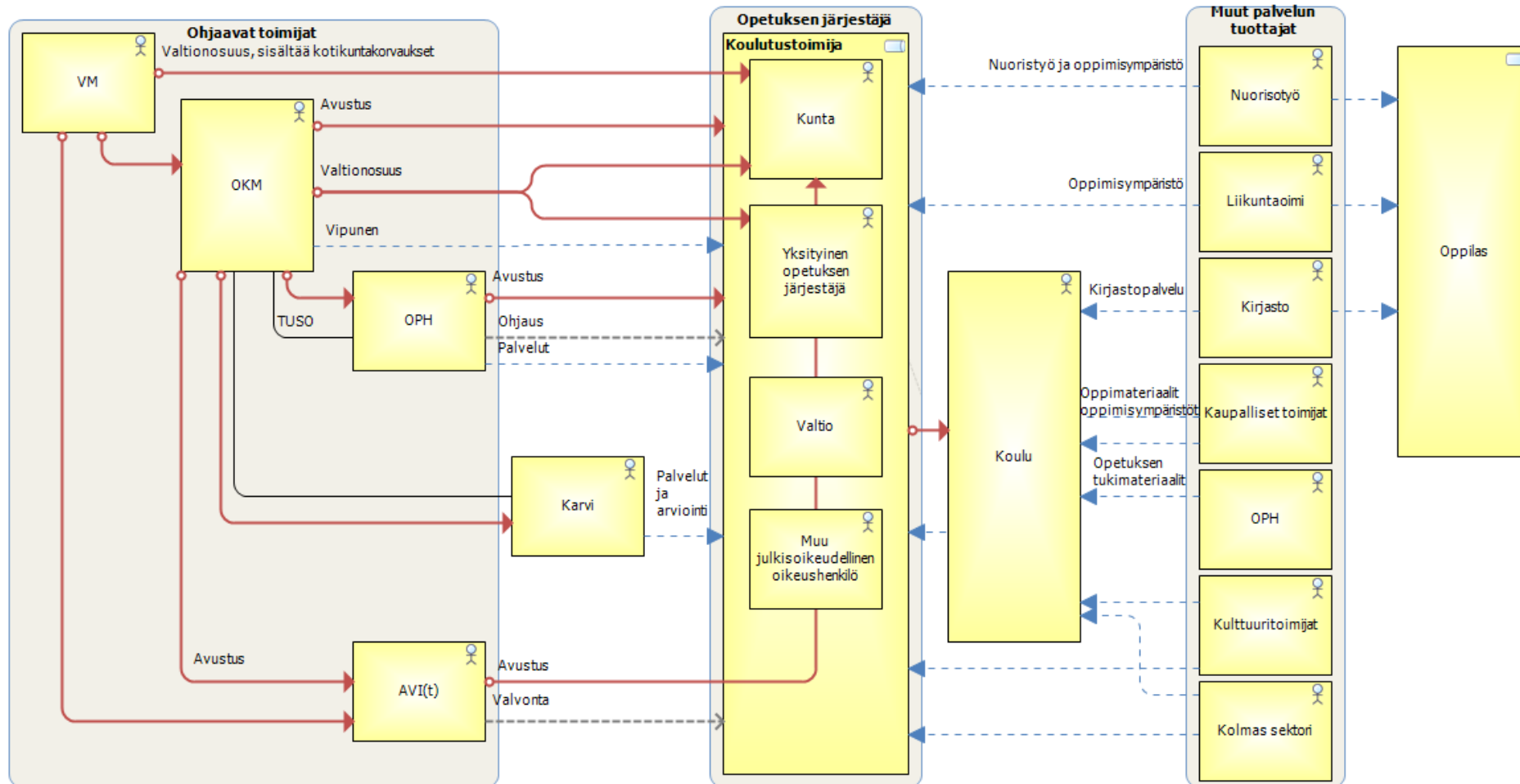

Toimijoiden vuorovaikutus oppilaan näkökulmasta

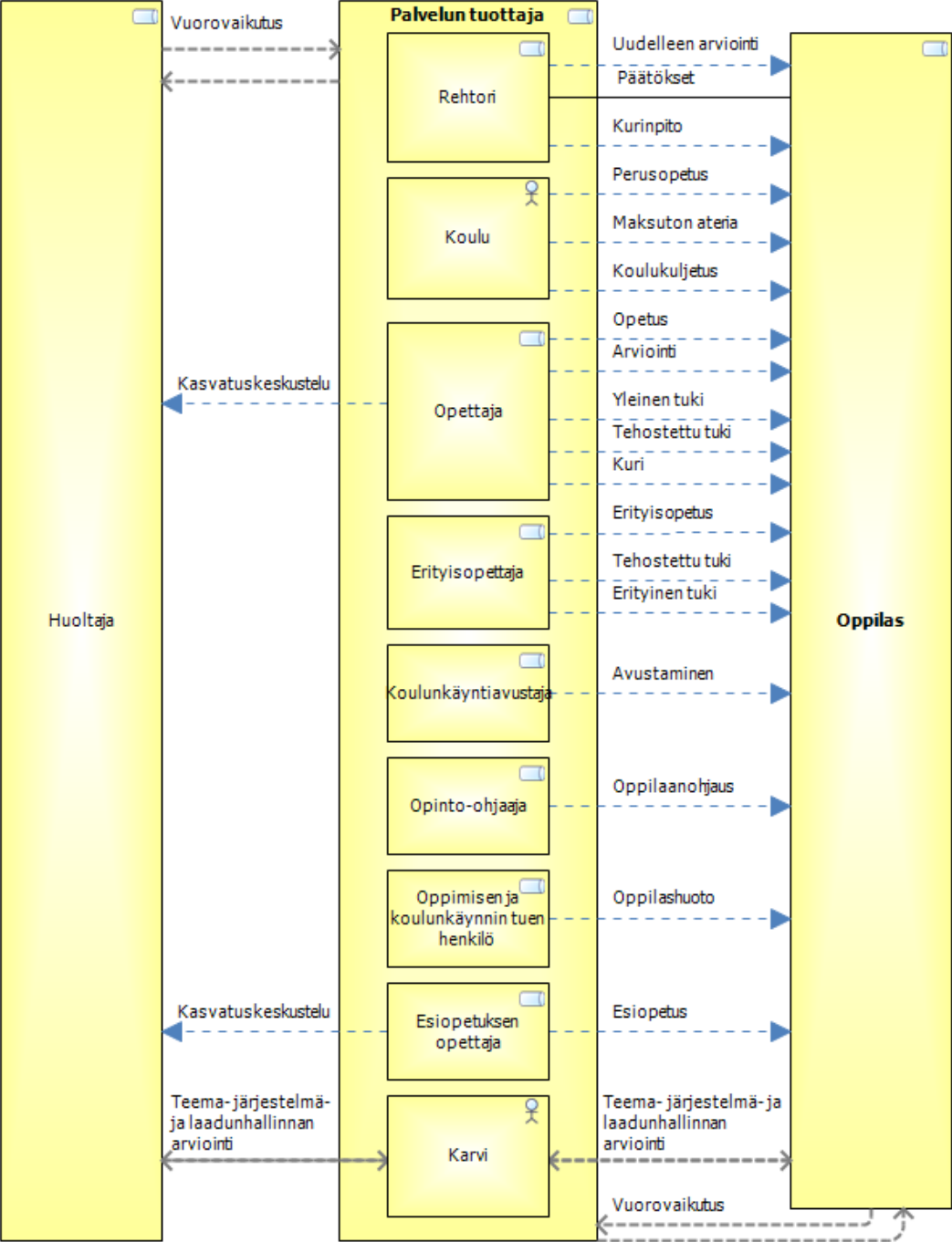

Esi- ja perusopetuksen palvelukartta

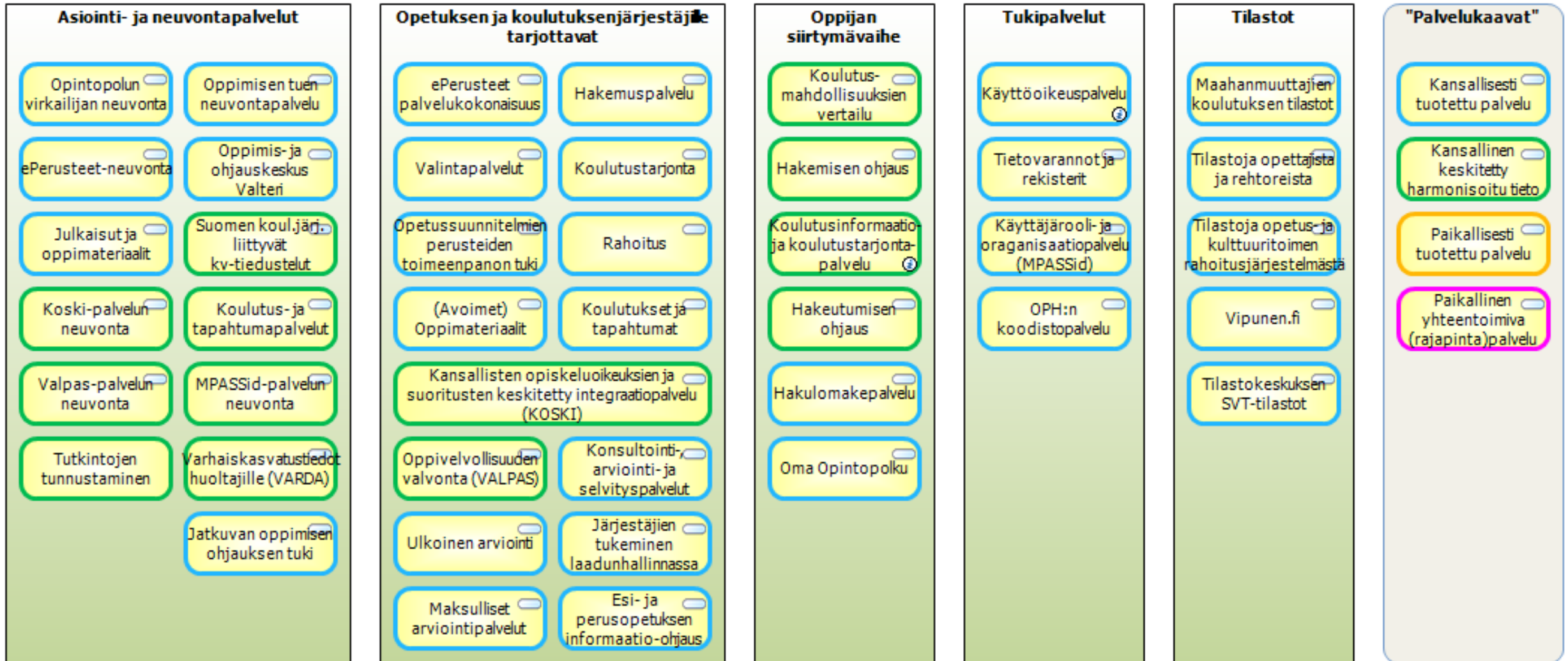

KOKO eli kasvatuksen, osaamisen, koulutuksen ja opetuksen viitearkkitehtuuri

- Käynnistyi keväällä 2022
- Tavoitteena yhdistää varhaiskasvatuksen ja eri koulutusasteiden sekä hankkeiden arkkitehtuurit yhteen
- Kattaa seuraavia arkkitehtuurikonaisuuksia ja palveluita:
 - Varhaiskasvatuksen viitearkkitehtuuri
 - Esi – ja perusopetuksen viitearkkitehtuuri
 - Taiteen perusopetuksen viitearkkitehtuuri
 - Ammatillisen koulutuksen viitearkkitehtuuri
 - Lukiokoulutuksen viitearkkitehtuuri
 - Korkeakoulutuksen arkkitehtuurit (OPI-viitearkkitehtuuri ja Digivision arkkitehtuurityö)
 - Vapaan sivistystyön viitearkkitehtuuri
 - Jatkuvan oppimisen arkkitehtuurikuvaukset
 - yhteisten palveluiden arkkitehtuurikuvaukset
 - Liitokset julkisen hallinnon yhteisiin palveluihin